



YANMAR

RADLADER

V7 – V8



V7

Motor Model	YANMAR 4TNV88
Leistung	48 HP
Einsatzgewicht	4100 kg
Schaufelinhalt	0,7 m ³

V8

Motor Model	YANMAR 4TNV88
Leistung	48 HP
Einsatzgewicht	4350 kg
Schaufelinhalt	0,8 m ³

YANMAR RADLADER DAS MULTITALENT



KNICKLENKUNG

Für höhere Sicherheit und höhere Stabilität. Vorder- und Hinterräder sind permanent in derselben Spur. Kein Zerstören von Rasen oder anderen Materialien des Oberbaus. Kleiner Wenderadius und ein perfektes Positionieren der Paletten Gabeln ist möglich.



KRAFTVOLLER YANMAR MOTOR

4 Zylinder Diesel Motor, indirekte Einspritzung, wassergekühlt, Trockenluftfilter. Abgaswerte gemäß der Richtlinien nach CEE 97/68 Stage IIIA. Geringer Treibstoffverbrauch, geringe Unterhaltungskosten, geringer Geräuschpegel, einfache Wartung. Durch den in Längsrichtung eingebauten Motor ergibt sich eine kompakte Struktur der Radlader.



HIGH QUALITY KOMponentEN

Von renommierten Herstellern in Europa entwickelt. Top Qualität. Design und Leistung der Komponenten wurden für schwerste Einsätze auf der Baustelle konzipiert.



PENDELACHSE (HINTERACHSE)

Eine der Stärken der Yanmar Radlader. erhöht den Fahrkomfort, erhöht die Stabilität der Maschine auf den verschiedensten Untergünden. Verlängert die Lebensdauer der Maschine. Beste Stabilität beim Einsatz von Schaufeln oder Paletten Gabeln.



EINFACHE WARTUNG

Der längs eingebaute Motor bietet optimalen Zugang zu allen Service- und Wartungspunkten.



FÜR IHRE BAUSTELLE



KABINE

Komfortabel, leise und mit einer hervorragenden Rundumsicht (360°). Der Fahrersitz und die Lenkradsäule sind verstellbar. Neues Konzept und Design der Lüfter- Heizungsanlage.



EINFACHE BEDIENUNG, MULTIFUNKTIONALER JOYSTICK

Alle wichtigen Funktionen, wie Vorwärts- u. Rückwärtsfahren, Fahrgeschwindigkeiten (1./2. Gang), Arbeitshydraulik (3. Kreis) und Differentialsperre sind über den Joystick zu bedienen.



Z-KINEMATIK

Automatische Schaufelrückstellung, eine hohe Losbrechkraft und eine gute Sicht zu den Anbauteilen.



STANDARD SCHNELLWECHSELEINRICHTUNG, HYDRAULISCH

Ermöglicht ein schnelles Wechseln zwischen den verschiedensten Anbaugeräten. Die integrierte Arbeitshydraulik (3. Sektion) kann für die Bedienung verschiedener hydraulischer Anbaugeräte genutzt werden.





FAHRSTAND

RUNDUMSICHT

Die Rundumsicht wurde durch den Einsatz größerer Fensterscheiben erhöht. Diese optimalen Sichtverhältnisse führen zu einer höheren Sicherheit auf der Baustelle. Die hervorragende Sicht nach vorn bietet dem Fahrer die Möglichkeit eines schnellen und sicheren Arbeitens.



MULTIFUNKTIONALER JOYSTICK

Die multifunktionale Einhebelsteuerung ermöglicht ein einfaches Bedienen des Gerätes. Vorwärts- u. Rückwärtsschaltung, Fahrgeschwindigkeit (1. und 2. Gang), Differentialsperre (100 %)* und die Schnellwechseleinrichtung können damit betätigt werden. Es wurde sehr viel Wert auf Ergonomie gelegt um den Fahrerkomfort maximal zu erhöhen.

* V8, nicht verfügbar für V7

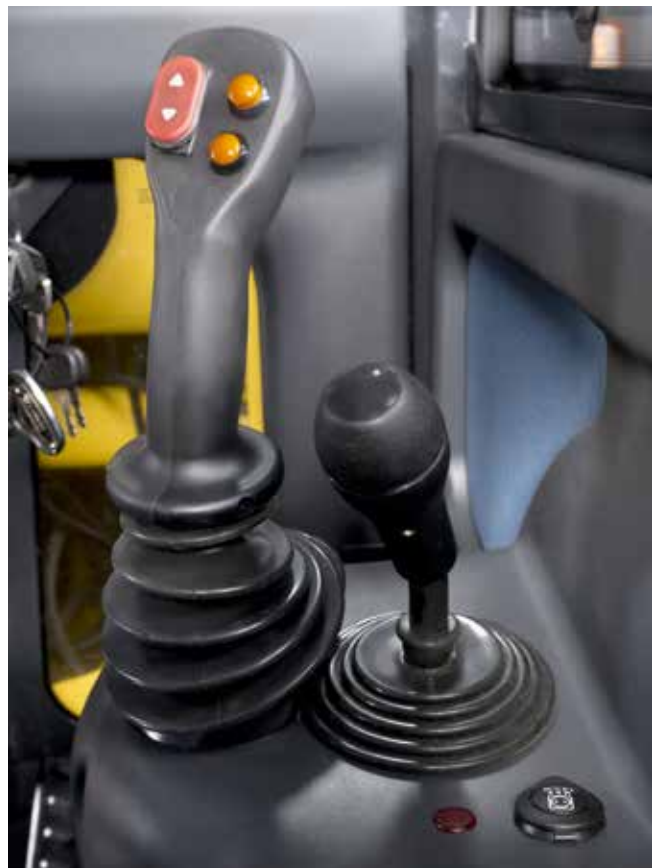

ARMATURENBRETT

Das Armaturenbrett vermittelt einen klaren Überblick über alle relevanten Funktionen und Betriebszustände des Gerätes mittels Anzeigen und Symbol-Leuchten. Alle Schalter und Anzeigen wurden so positioniert, dass stets ein hohes Maß an Sicherheit gewährleistet ist.



KOMFORTABLER UND EINSTELLBARER FAHRERSITZ

Der Standard-Fahrersitz bietet dem Fahrer Einstellmöglichkeiten in Position und Gewicht. Des Weiteren besitzt er eine hohe Rückenlehne mit Kopfstütze.

VERSTELLBARES LENKRAD

Das verstellbare Lenkrad ist ein Teil der Standardausrüstung. Es erhöht den Fahrerkomfort und erleichtert erheblich das Ein- und Aussteigen.





ANTRIEBSSTRANG (KRAFTÜBERTRAGUNG)

FAHRGESCHWINDIGKEITEN

Der Yanmar Radlader besitzt einen hydrostatischen Fahrtrieb mit zwei Fahrgeschwindigkeiten. Von 0 bis 7 km/h und von 0 bis 20 km/h. Auf Kundenwunsch kann der V8 auch in einer Hihspeed Variante mit 0 bis 28 km/h angeboten werden.



INCH BREMS PEDAL * LANGSAMFAHREINRICHTUNG**

Durch das Betätigen des Inch-Brems-Pedals ist eine genauere Abstimmung der Leistungsparameter von Arbeits- und Fahrhydraulik möglich. Der Fahrer kann bei Bedarf den Fahrtrieb trotz konstanter Motorleistung reduzieren und erreicht somit eine höhere Leistung der Arbeitshydraulik. Diese Besonderheit ermöglicht schnellere Arbeitszyklen während der Materialaufnahme und dem Laden. Die Inch-Brems-Funktion verhindert ein Durchdrehen der Räder und somit den Abrieb der Reifen.



* Standard am V8/ Option für V7

** Option für V7 und V8



DIFFERENTIALSPERRE / BEDARFSSCHALTUNG*

Der Yanmar Radlader V8 bietet eine 100% Differentialsperre an, welche bei Bedarf zuschaltbar ist. Dies ist ein großer Vorteil beim Fahren auf rutschigem und nassen Untergrund.

SCHWINGUNGSDÄMPFUNG**

Die Schwingungsdämpfung ermöglicht ein Federungseffekt in beiden Hubzylindern. Dieses System verbessert die Fahreigenschaften des Radladers in unebenen Gelände und beim Fahren im Highspeed Mode. Durch den Einsatz der Schwingungsdämpfung erhöht sich der Fahrkomfort erheblich.

ZUGKRAFT

Der hydrostatische Fahrtrieb, welcher optimal an die Leistung des Yanmar-Motors abgestimmt ist, zeichnet sich durch eine hohe Leistung aus. Der Fahrtrieb kann vom Fahrer zu jeder Zeit den Gegebenheiten auf der Baustelle angepasst werden. Dies ergibt einen optimalen und kraftschlüssigen Antrieb beim Planieren oder Graben und beim Befahren von starken Steigungen.

* Standard am V8/ nicht verfügbar am V7

** Option für V7 und V8



HUBGERÜST

Z-KINEMATIK

Der Z-Kinematik ermöglicht hohe Losbrechkräfte und schnelle Arbeitszyklen. Ein weiterer wesentlicher Grund diese Kinematik am einem Yanmar Radlader einzusetzen, ist die damit verbundene Erhöhung der Produktivität des Radladers. Die Z-Kinematik hat sich bewährt und ist ideal für den Einsatz bei Ladevorgängen geeignet.



HYDRAULISCHER SCHNELLWECHSLER

Der hydraulische Schnellwechsler gehört zur Standardausrüstung der Yanmar Radlader. Er ist einfach und sicher zu bedienen und ermöglicht ein schnelles und reibungsloses Wechseln der Anbauteile. Des Weiteren hat Yanmar die Radlader standardmäßig mit einem hydraulischen Arbeitskreis ausgestattet um gegeben falls Anbaugeräte mit einer hydraulischen Funktion benutzen zu können. Als Option bietet Yanmar verschiedene Schnellwechselsysteme an. So kann der Kunde zusätzlich zwischen einem Schnellwechsler für Volvo-Anbauteile oder einem Schnellwechsler für Skid-Steer-Lader wählen.



SKID STEER LOADER UNIVERSAL ADAPTER



SCHAUFELRÜCKSTELLUNG

Die Modelle V7 und V8 sind auf Grund der Z-Kinematik mit einer automatischen Schaufelrückstellung ausgestattet. Während dem Absenken des Hubgerüstes von der maximalen Entladeposition wird die Schaufel automatisch wieder in die Ladeposition gebracht.





RADLADER KONZEPT

KNICKLENKUNG

Yanmar hat sich für den Einsatz einer Knicklenkung in Verbindung mit einer Pendelachse (Hinterachse) entschieden. Dieses Konzept stammt von den großen Radladern und ist bekannt für seine einfache Struktur und seine hohe Robustheit. Es bietet dem Fahrer weitere Vorteile an:

- Der Fahrstand bleibt immer in der gleichen Neigung wie die Schaufel zum unebenen Untergrund, das ermöglicht zum Beispiel ein präziseres Arbeiten beim Einsatz mit Palettengabeln.
- Es können trotz geknickter Position des Vorderrahmens hohe Hubkräfte umgesetzt werden da der Hinterrahmen wie ein Kontergewicht wirkt.
- Beim Abziehen eines Untergrundes erreichen die Yanmar Radlader einen höheren Auflagedruck und erhöhen somit die Effektivität des Radladers.

ABMESSUNGEN

Die Modelle V7 und V8 zeichnen sich durch sehr kompakte Abmessungen aus. Die Gesamthöhe liegt unter 2,5 Meter*. Auch die Breite, die Länge und der Wenderadius sind sehr kompakt und ermöglichen somit eine hohe Manövrierfähigkeit der Yanmar Radlader auf der Baustelle.

*=Beim Einsatz mit Standardbereifung und ohne Rundumleuchte





MOTOR

Yanmar stattet die Modelle V7 und V8 mit dem Yanmar Motor 4TNV88 aus. TNV steht für Total New Value. Dieser Motor integriert ein neues Design des Brennraums und führt somit zu einer saubereren Verbrennung und zu geringeren Abgasemissionen. Dieses neue Konzept integriert eine verbesserte und optimierte Steifigkeit sowie eine deutliche Verminderung von Vibrationen und des Geräuschpegels. Die verbesserte Blockkühlung der TNV Motorenpalette erhöht die Haltbarkeit und die Lebensdauer dieser kritischen Komponente.

Die Konzeption des Motorraumes ist ähnlich gestaltet wie bei schweren Radladern in denen der Motor in Reihe montiert ist. Diese Konstruktion bietet die Vorteile eines hundertprozentigen Zugangs zu den Servicekomponenten und führt zudem zu einer besseren Kühlleistung und somit zu einer längeren Lebensdauer.



HYDRAULICK ANLAGE

HYDROSTATISCHER FAHRANTRIEB

Hydrostatischer Hochdruck Fahrtrieb mit automatischer Leistungsregulierung und geschlossenem Kreislauf mit Verstellpumpe und Verstellmotor (HA Automatik SHIFT).

HA AUTOMATIK SHIFT

Die HA Steuerung reguliert automatisch die Fahrgeschwindigkeit entsprechend der erforderlichen Leistung. Die automatische Fahrgeschwindigkeitsänderung verbessert den Fahrkomfort und wählt immer die optimale Kombination zwischen Drehmoment und Drehzahl.

Ein zusätzliches Handhydraulikhammer-Kit ist als Option vorgesehen. Yanmar bietet daneben noch ein HIGHFLOW Kit an um zum Beispiel anspruchsvollere Anbauteile wie Kehrbesen, Schneefräsen, Gebläse, usw. benutzen zu können.

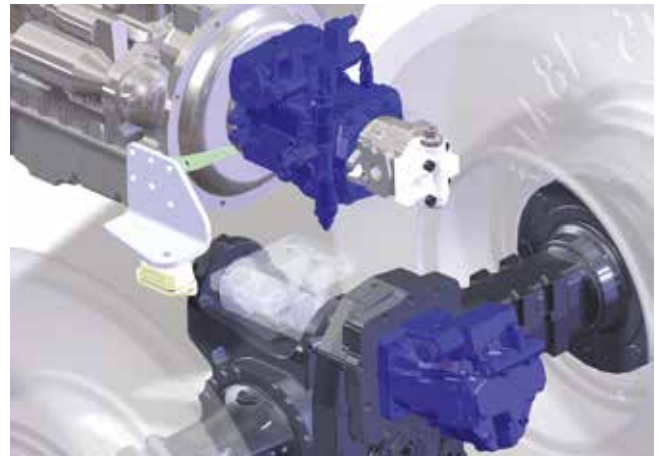



WARTUNG

Die weite Öffnung der Motorhaube bietet einen optimalen Zugang zu allen Servicestellen für eine einfache und schnelle Wartung der Geräte. Das führt auch zu geringeren Maschinenstillstandzeiten.



ZUVERLÄSSIGKEIT

GROSSE SERVICE INTERVALLE

Unsere kompakten Radlader sind für den Einsatz auf der Baustelle entwickelt und aus diesem Grund haben wir die Wartungsintervalle auf ein Minimum reduziert. Der Motor- und Hydrauliköl-Intervall beginnt bei 250 Arbeitsstunden und die Schmierintervalle sollten nach 50 Arbeitsstunden wiederholt werden.



HIGH QUALITY KOMPONENTEN

Die Yanmar Kompaktradlader wurden in Europa entwickelt. Es werden nur Premium-Komponenten verwendet. Bei der Produktentwicklung legten wir besonderen Wert auf Qualität und Zuverlässigkeit der einzelnen Komponenten.



Z-KINEMATIK

Z-Kinematik hat eine reduzierte Anzahl an Bolzen, Gelenken und Umlenkhebeln welche gewartet werden müssen.



AUSSTATTUNG

> STANDARD AUSRÜSTUNG

MOTOR

- 4TNV88 Yanmar Diesel Motor
- Batterie Hauptschalter

HYDRAULIK ANLAGE

- 3.Sektion (Arbeitshydraulik)

KABINE

- Tür an der linken Kabinenseite
- Hydraulische Schnellwechseleinrichtung
- Zentrales Armaturenbrett
- Radiovorbereitung ohne Radio, Lautsprecher und Antenne
- Vorwärts/Rückwärtsschaltung am Joystick
- Frontscheibenbelüftung
- Heizungsanlage mit Lüfterfunktion und 3-Stufen-Gebläse
- ROPS / FOPS Kabine mit einem großen Ausstellfenster an der

- rechten Kabinenseite
- Scheibenwisch-Wasch-Anlage an Front- und Rückscheibe

RAHMEN UND BEREIFUNG

- Heavy Duty Achsen
- Reifen: 12.0/75 R18
- Z-Kinematik
- Zentrales Knickgelenk und Pendelachse (Hinterachse)
- Betriebsbremse: hydraulische Trommelbremse an der Vorderachse mit Wirkung auf alle 4 Räder
- Parkbremse: handbetätigte Trommelbremse mit Wirkung auf die Vorderachse
- Hydrostatischer Fahrtrieb: 2 vorwärts/rückwärts Gänge (max. 20km/h)
- Zusatzgegengewicht: 250 kg (nur bei V8 Version)

SICHERHEIT

- Lenkung – Servolenkung mittels « LOADSENSING » über ein Prioritätsventil
- Fahrersitz mit Sicherheitsgurt
- Rückspiegel, klappbar
- Rückfahralarm
- Automatisches proportionales Selbstsperrdifferential (45%) auf der Vorderachse
- Inch Brems Pedal (Option für den V7)

BELEUCHTUNGSANLAGE

- Arbeitsscheinwerfer vorn und hinten
- Standard Rundumleuchte mit Magnethalter

SONSTIGES

- CE Qualitäts Zertificat

> OPTIONEN

MOTOR

- Stärkere Batterie (bis zu 850Ah)
- High Speed Mode mit max. 28km/h (nur für den V8 verfügbar)
- Handgaseinrichtung (Motordrehzahl) (nur für den V8 verfügbar)

HYDRAULIK ANLAGE

- High Flow Kit mit 84 l/min 230 bar (incl. Zusatzölkühler)
- Hydraulik Kit für kleine Hydraulikhämmer (ohne Hammer)
- Zusatz Hydraulik Leitung (4. Sektion)

KABINE

- Radio
- Klima Anlage
- Langsamfahreinrichtung
- Zusatz Luftfilter für die Kabine (Kohlefilter)

- Vortex Filter (Feinstaubfiltersatz)

RAHMEN UND BEREIFUNG

- Reifen 12.0/75/18 – 12 pr MITAS
- Reifen 340/80R18 Michelin XMCL Agri-Profil
- Niederdruckreifen 12.5/80-18 -14 pr – MITAS
- Nokian Winterbereifung (nur für den V8 verfügbar)

SICHERHEIT

- Proportionales Selbstsperrdifferential (45%) auf der Hinterachse
- Arbeitszylinder Lasthalteventil
- Hubzylinder Lasthalteventil
- Auskippdrossel Ventil
- Inch Brems Pedal für den V7
- Schwingungsdämpfer
- Beheizbare Rückspiegel

OPTIONALE SCHNELLWECHSEL-SYSTEME

- System für Volvo Frontanbaugeräte (passend zur Volvo Z-Kinematik)
- System für Skidsteer Frontanbaugeräte
- Universal Adapter Platte für Frontanbaugeräte

SONSTIGES

- Zusatzelektrikanschluss vorn
- Agrar Version (Ansauglüfter + fein maschiger Staubfilter)
- Zentralschmieranlage (kein Kit verfügbar, Montage nur möglich während der Produktion)
- Sonderlackierung
- Bio Öl



ZUBEHÖRE (ANBAUTEILE)

Yanmar bietet ihnen verschiedenste Zubehöre an, welche ihren Anforderungen in Bezug auf Qualität und Sicherheit entsprechen und den geltenden Sicherheitsnormen unterliegen: Standard Schaufel, 4 in 1 Schaufel, Leichtgut Schaufel, Seitenkipp Schaufel, Palettengabel, Front-Kehrmaschine mit Kollektor + Seitenbesen + Wasserreservoir.



ABMESSUNGEN

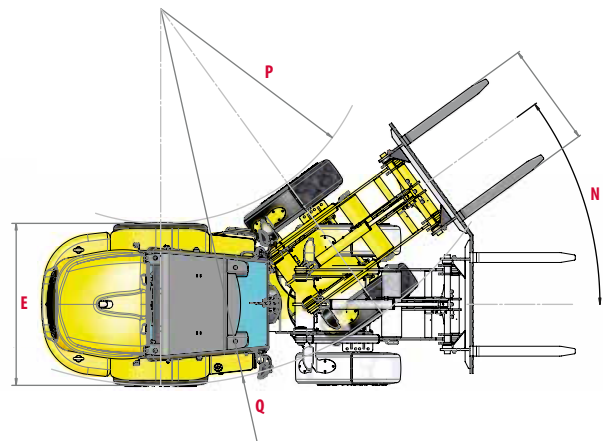
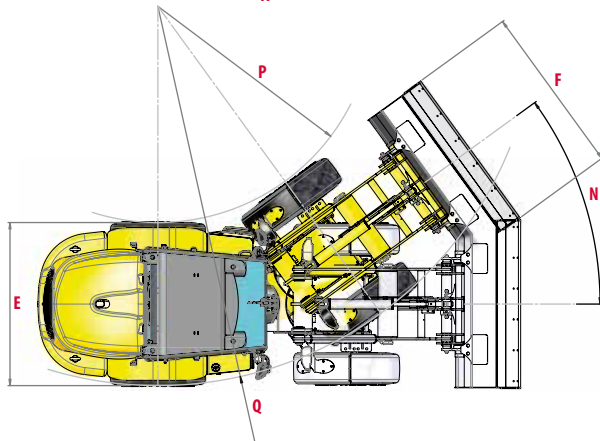
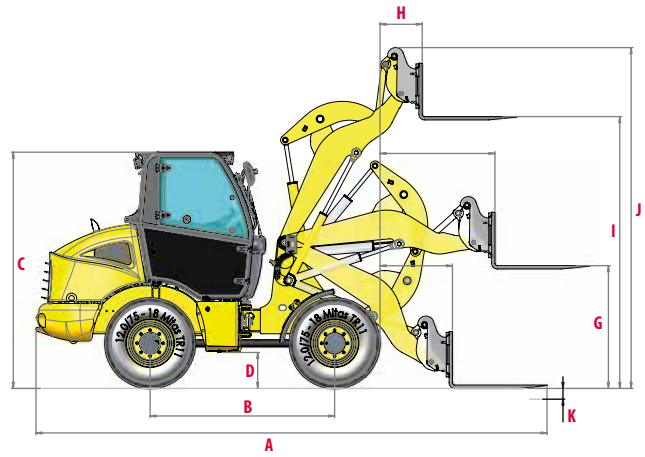
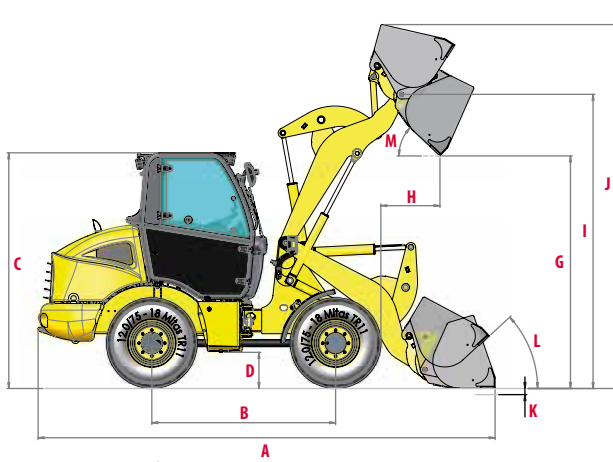

	V7	V8
A » Länge über alles	4800 mm	4800 mm
B » Radstand	1950 mm	1950 mm
C » Höhe über alles (Kabine/Canopy)	2460 mm	2460 mm
D » Bodenfreiheit	350 mm	350 mm
E » Breite (Reifenaussenkante)	1620 mm	1620 mm
F » Breite (Schaufelaussenkante)	1700 mm	1900 mm
G » Auskipphöhe	2450 mm	2450 mm
H » Auskipfweite	650 mm	650 mm
I » Max. Ladehöhe (Kippbolzen)	3100 mm	3100 mm
J » Max. Hubhöhe	3800 mm	3800 mm
K » Unterflur Grabtiefe	65 mm	65 mm
L » Rückkippwinkel (Transportposition)	42°	42°
M » Auskippwinkel	43°	43°
N » Knickwinkel	40°	40°
P » Wenderadius (Spurbreite)	3790 mm	3790 mm
Q » Wenderadius (Schaufelbreite)	4210 mm	4210 mm

■ Änderungen vorbehalten. Abmessungen inklusive Yanmar Schaufel in mm.



SPEZIFIKATIONEN



GEWICHT +/- 2% (CE STANDARD)

	V7	V8
Einsatzgewicht	4100 kg	4800 kg



MOTOR

Typ	4TNV88
Kraftstoff	Diesel
Leistung	35 kW / 48 HP / 3000 Upm
Batterie	12 V
Alternator	65 A (gültig für den V8)
Abgaswerte	Stage IIIA (EG 97/68)



HYDRAULIK ANLAGE

	V7	V8
Hydrostat / 1 Axial Kolben Verstell Pumpe	350 bar	500 bar
3. Sektion / 1 Zahnrad Pumpe	60 l/min / 200 bar	60 l/min / 230 bar



LEISTUNG

	V7	V8
Fahrgeschwindigkeiten	7 / 20 km/h mit Geschwindigkeitsbegrenzung	7 / 20 km/h mit Geschwindigkeitsbegrenzung
Statische Kipplast / Gestreckt	3000 kg	3300 kg
Statische Kipplast / Geknickt	2700 kg	3000 kg
Losbrechkraft (Schaufel)	46,1 kN	52,97 kN
Zugkraft	2300 kg	3030 kg
Steigung	36°	
Geräuschpegel (2000/14/CE & 2005/88/CE)	LwA 101 dB / LpA 75 Db	



RAHMEN UND BEREIFUNG

Standard BEREIFUNG	12.0/75 R18
--------------------	-------------



FÜLLMENGEN

Diesel Tank	60 l
Motor Öl	7 l
Hydraulik Tank	60 l

WARTUNGSINTERVALLE

Wechsel Motor Öl und Filter: **500 Stunden** | Wechsel Diesel Filter: **500 Stunden** | Wechsel Hydraulik Öl Filter: **500 Stunden** | Wechsel Hydraulik Öl: **1,000 Stunden** | Wechsel Kühlflüssigkeit: **1,000 Stunden**



YANMAR



Gedruckt in Frankreich – Die technischen Daten und Bilder dieses Prospektes können jederzeit geändert werden, ohne Information des Herstellers – Für weitere Informationen kontaktieren Sie bitte Ihren Yanmar Construction Equipment Europe-Händler.

Yanmar Construction Equipment Europe S.A.S.

25, rue de la Tambourine
52100 SAINT DIZIER – FRANCE
contact@yanmar.fr

www.yanmarconstruction.eu